



Farbvarianten

AR410110
Metallgehäuse
Max. Luftleistung 665 m³/h

Sonderzubehör

AA410110
2 Aktivkohlefilter
AA410112
2 regenerierbare Aktivkohlefilter

Installationszubehör

AA010410
Luftauslassgitter Umluft

AR410110
Gebläsebaustein Serie 400 und 200
Metallgehäuse
Max. Luftleistung 665 m³/h
Umluftbetrieb
Schrankmontage

Leistungsstarker Gebläsebaustein zur Kombination mit Vario Muldenlüftungen der Serie 400 und 200
Effiziente BLDC-Technologie
Besonders leise durch patentierte Geräuschdämmung
Kompakte und platzsparende Montage im Möbel für Vario Muldenlüftungen

Leistung

Leistung und Geräusch, Stufe 3/Intensiv: Luftleistung nach EN 61591.
Schallleistung und Schalldruck je nach Einbausituation.
Umluft:
575 / 665 m³/h.
Leistungswerte sind abhängig vom motorlosen Gerät, siehe Tabelle Seite XX.

Ausstattung

3 elektronisch gesteuerte Leistungsstufen und 1 Intensivstufe.
Gebläsetechnologie mit hocheffizientem, bürstenlosem Gleichstrommotor (BLDC).
Inklusive Geräuschdämmung zur Minimierung des Geräuschpegels.
Gehäuse Stahl, verzinkt.
Rohranschlüsse Ansaugseite: 1 x NW 150 Flachkanal.
Haltebügel zur Montage am Schrankboden beiliegend.
2 Aktivkohlefilter ab Werk beiliegend. Der Aktivkohlefilter ist auch geeignet für die Zubereitung von Fisch und Meeresfrüchten durch besondere Imprägnierung.
Wechselintervall Filter: 1 Jahr je nach Kochgewohnheit.

Planungshinweise

Leistungsstarker Gebläsebaustein zur Kombination mit Vario Muldenlüftungen der Serie 400 und 200.
Verbindung der jeweiligen Geräte über ein Netzwerk-Kabel.
Montage im Schrank mit erforderlichem Ausschnitt im Schrankboden möglich oder hinter dem Unterschrank auf dem Fußboden stehend. Bitte beachten Sie hierzu auch die Planungshinweise auf Seite XX.
Für den Filteraustausch muss der Gebläsebaustein zugänglich sein. Der Aktivkohlefilterwechsel ist von beiden Seiten möglich.

Anschlussdaten

Gesamtanschlusswert 170 W.
Anschlusskabel 1,8 m, steckbar.
Netzwerkabel 2 m.

Ausstattungsmerkmale

Abmessungen des Gerätes (mm)
Abmessungen des verpackten Gerätes (mm)
375 x 525 x 730
Abmessungen des Umkartons (mm)
Abmessung der Palette
165 x 80 x 120
Verpackungsmenge pro Umkarton
Anzahl Geräte pro Palette
8
Geräte pro Lage der Palette
Nettogewicht (kg)
10,238
Bruttogewicht (kg)
14,9
EAN-Nummer
4242006276423

Verbrauchs- und Anschlusswerte

Max. elektrische Leistungsaufnahme (W)
Spannung (V)
Frequenz (Hz)
Länge Anschlusskabel (cm)
Steckerart
Approbatonszertifikate

erstellt am 2019-11-25

Seite 1

AR410110
 Gebläsebaustein Serie 400 und 200
 Metallgehäuse
 Max. Luftleistung 665 m³/h
 Umluftbetrieb
 Schrankmontage

erstellt am 2019-11-25
 Seite 2

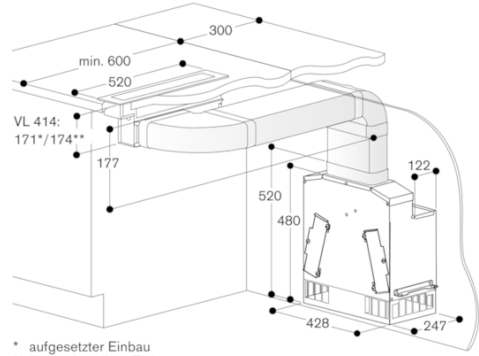
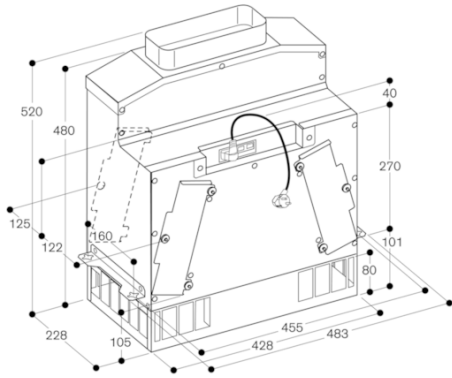

* aufgesetzter Einbau
 ** flächenbündiger Einbau

Filteraustausch

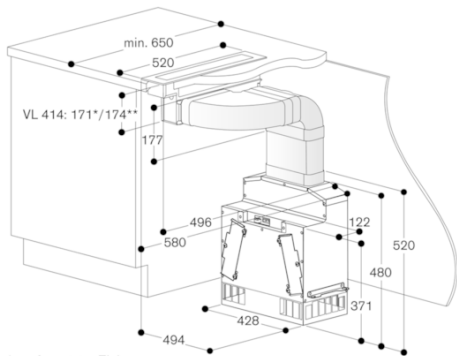
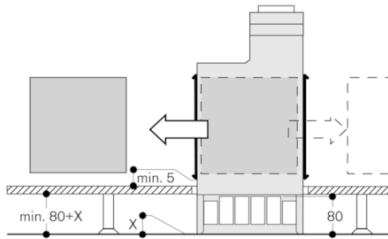

* aufgesetzter Einbau
 ** flächenbündiger Einbau